

Design
Hans-Jörg Ruch



PLUSMINUS verbindet Tradition mit Innovation. Der stimmungsvolle Schrank ist aus Edelkastanie gefertigt. Die Türen sind aus unverleimten Tafелеlementen gefügt, der vertikale Rahmen ist als sichtbare Konstruktion aufgesetzt. So hat das Massivholz das notwendige Spiel und verzieht sich nicht. Die Türen lassen sich mit leichter Hand öffnen und legen sich perfekt an die Seitenwände an. Der Innenausbau ist variabel – Plusminus lässt sich als Kleider-, Geschirr- oder Barschrank verwenden. Abbildung: Plusminus geschlossen, Korpus in schwarzbraun lackiert, offen in Edelkastanie Natur.

PLUSMINUS allie la tradition et l'innovation. L'armoire est en châtaignier. Les portes sont composées de planches assemblées non collées, le cadre vertical est apparent. Le bois massif présente le jeu nécessaire et ne gauchit pas. Les portes s'ouvrent facilement et se plaquent parfaitement sur les côtés. La configuration intérieure est variable – Plusminus peut s'utiliser comme armoire à vêtements, buffet ou armoire bar. Illustration: Plusminus fermé, corps peint brun noir, ouvert en châtaignier nature.

PLUSMINUS combines tradition with innovation. The characterful cupboard is made from chestnut. The doors are made from non-glued interlocking vertical panels, and the vertical frame is fitted as a visible structural element. This gives the solid wood construction the necessary latitude for expansion and contraction, preventing any warping. The doors open easily and fold back perfectly against the side walls. Plusminus can be used as a wardrobe, bar cabinet or cupboard for tableware. Picture: Plusminus closed, carcass painted black brown, open in natural chestnut.

PLUSMINUS. Schranktüren aus massiver Edelkastanie. Korpus furniert in Edelkastanie oder schwarzbraun lackiert (RAL 8022). Auf Wunsch Glas- oder Holztablare, Kleiderstange, grosse Schubladen oder Schubladenstock.

PLUSMINUS. Portes en châtaignier massif. Corps plaqué en châtaignier ou brun noir peint (RAL 8022). Sur demande, étagères en verre ou en bois, tringle à vêtements, grands tiroirs ou caisson de tiroirs.

PLUSMINUS. Cupboard doors in solid chestnut. Carcass veneered in chestnut or painted black brown (RAL 8022). Option of glass or timber shelving, clothes rail, large drawers or drawer chest.



Wärmende Optik für modernes Interieur – ab Barschrank oder Garderobe-/Kleiderschrank.

Un aspect chaleureux pour un intérieur moderne – armoire bar ou penderie / armoire à vêtements.

Lending a warm look to modern interiors – whether a bar cabinet or wardrobe.





Kleiderschrank mit Schubladenstock. Ansicht mit vollständig an die Seitenwand angelegter Tür.

Armoire à vêtements avec caisson de tiroirs. Vue avec la porte entièrement plaquée sur le côté.

Wardrobe with drawer chest. View with door opened fully against the side wall.

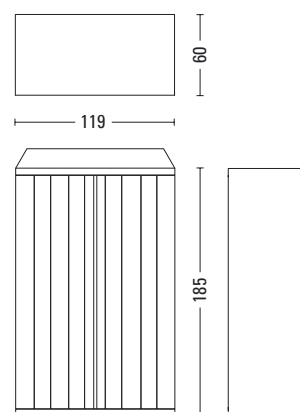



Doppeltüren mit innovativer Massivholzkonstruktion – möglich durch handwerkliche Präzision und Liebe zum Detail.

Double portes à la construction en bois massif innovante rendue possible par la tradition artisanale et l'amour du détail.

Double doors with innovative, solid wood construction – made possible by artisan precision and attention to detail.

