

Rö



Winku

Marc Gerber

2023

Swiss Made

Ein Blatt, ein Baum, ein Tisch. Mehr braucht ein «Haiku» nicht, um uns zu faszinieren. Die traditionelle japanischen Gedichtform handelt meist von einfachen Gegenständen oder Naturbildern und hilft, uns im lärmigen Alltag auf den Moment und die Einfachheit zu fokussieren. «Winku» macht genau das: Schlicht und raffiniert, verkörpert er die Essenz eines Tisches. Die Kanthölzer werden in einem 45° Winkel rotiert und so in ein neues Licht gestellt. Dabei entstehen geometrische Details, welche die Präzision und Qualität des Handwerks unterstreichen und dem Tisch überraschende Perspektiven verleihen. Die Verbindungen wirken wie ein fester Handgriff und werden durch zwei Flügelmuttern zusammengezogen. Ob zu Hause oder im gehobenen Objekt: Mit seinen präzisen Linien und geometrischen Schnitten, bringt «Winku» Ruhe und Fokus in jede Umgebung.

Une feuille, un arbre, une table. Il n'en faut pas plus à un «haïku» pour nous fasciner. Cette forme de poésie traditionnelle japonaise traite généralement d'objets simples ou d'images de la nature et nous aide à nous focaliser sur l'instant et la simplicité dans notre quotidien bruyant. «Winku» fait exactement cela : simple et raffiné, il incarne l'essence même d'une table. Les bois équarris sont tournés à un angle de 45°, ce qui les place sous une nouvelle perspective. Il en résulte des détails géométriques qui soulignent la précision et la qualité de l'artisanat et confèrent à la table des angles surprenants. Les assemblages agissent comme une poignée ferme. Que ce soit à la maison ou dans un établissement haut de gamme : avec ses lignes précises et ses coupes géométriques, «Winku» apporte calme et concentration dans chaque environnement.

A leaf, a tree, a table. That's all a «Haiku» needs to fascinate us. This traditional Japanese form of poetry usually deals with everyday objects or themes of nature and helps us focus on the moment and simplicity in everyday life. «Winku» does exactly that: simple and sophisticated, it embodies the essence of a table. The square timber elements are rotated at a 45° angle and wedge together like a firm handshake. This creates geometric details that emphasize the precision and quality of craftsmanship and grant the table surprising perspectives. Whether at home or in an exclusive contract setting, with its precise lines and geometric cuts, «Winku» brings peace and focus to any environment.



Eiche natureffekt
Chêne effet naturel
Oak natural effect



Räuchereiche
Chêne fumé
Smoked oak



Eiche schwarz
Chêne teinté noir
Black oak

Weitere Ausführungen auf Anfrage
Autres exécutions sur demande
Additional materials upon request





Geometrische Formen lassen feste Verbindungen entstehen.

Les formes géométriques permettent de créer des liens solides.

Geometric shapes create solid connections.



Neue Blickwinkel durch Rotation der Kanthölzer.

Nouvel angle de vue grâce à la rotation des bois équarris.

New perspectives through rotation of the scantlings.



Raffinierte Konstruktion für eine einfache Montage.

Construction raffinée pour un montage facile.

Sophisticated design for easy assembly.

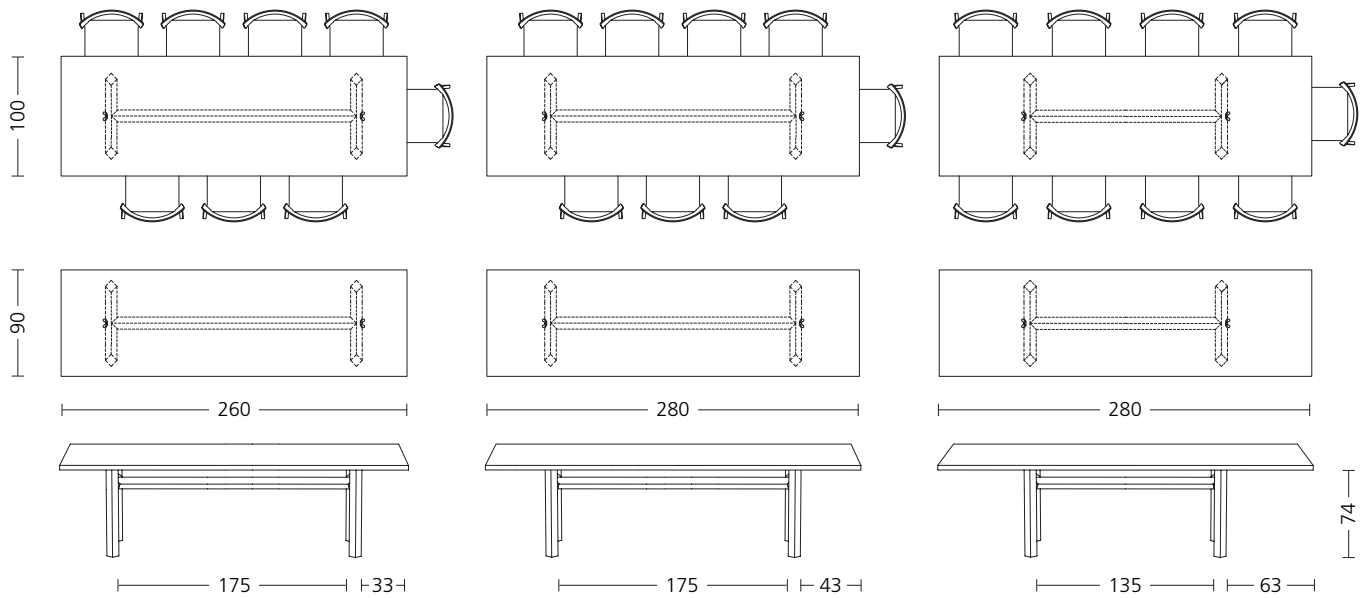
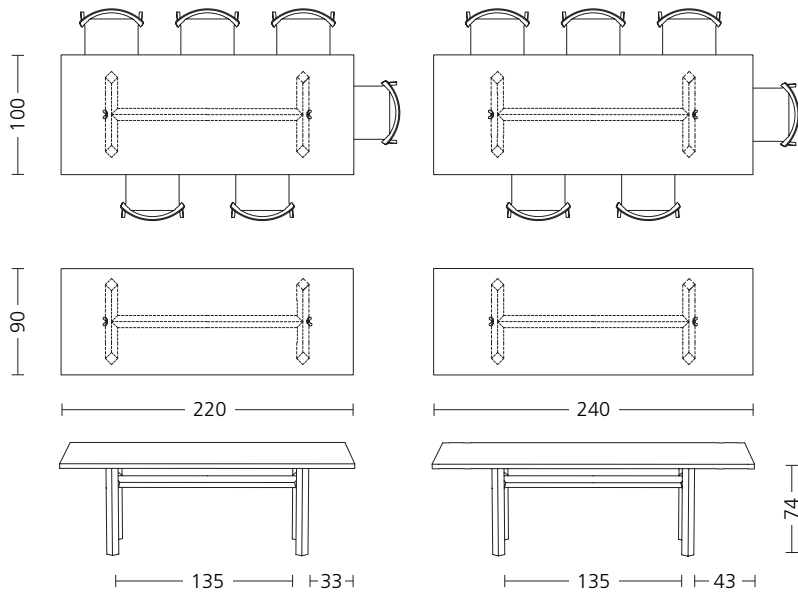

Röthlisberger
Kollektion

Sägeweg 11 · CH-3073 Gümligen
Tel. +41 31 950 21 40
kollektion@roethlisberger.ch
www.roethlisberger.ch