

Rö



Trias

Trix & Robert Haussmann
1992

Design, Ästhetik, Funktionalität. Das sind die Komponenten von «Trias», unserem Tisch von Trix & Robert Haussmann. Die auffälligen Holzbeine sind so organisch verkeilt, dass jedes der drei Massivholz-Stücke Mitte und Verstrebung zugleich ist. Auch in der Ausführung ist die Zahl Drei tonangebend: Die Tischplatte ist in runder, quadratischer oder rechteckiger Ausführung erhältlich. Wahlweise in Glas oder Holz. Und folglich eignet sich „Trias“ als Arbeits-, Ess- und Konferenztisch.

Design, esthétique et fonctionnalité: Voilà les caractéristiques de «Trias», notre table de Trix & Robert Haussmann. Les pieds en bois incontournables sont imbriqués en une construction organique de telle sorte que chacun des trois éléments de bois est à la fois centre et armature. Ce modèle souligne également le chiffre trois: Le plateau est disponible en verre, en bois ou en pierre. Disponible en rond, en carré ou en rectangle. Bien sûr, «Trias» est idéale comme table de travail, table à manger ou table de conférence.

Design, aesthetics, functionality. That is the triad behind «Trias», our table by Trix & Haussmann. The conspicuous wooden legs are so organically wedged that each of the three solid wood pieces are centring and bracing simultaneously. Even the version is a triad: The table top is available in glass, wood or stone. In round, square or rectangular shape. Suitable as work, dining or conference table.



Eiche natur
Chêne naturel
Natural oak



Eiche schwarz
Chêne teinté
noir

Weitere Ausführungen auf Anfrage
Autres exécutions sur demande
Additional materials upon request



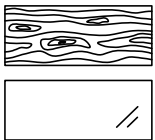

Als Material für das Tischblatt kann entweder Glas oder Eiche gewählt werden.

Le matériau du plateau de table peut être soit du verre, soit du chêne.

The material for the table top can be either glass or oak.



Die Montage von Trias geschieht mit wenigen Handgriffen.

Le montage de Trias se fait en quelques gestes.

It only takes a few simple steps to assemble Trias.

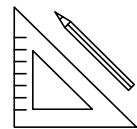

Der Tisch kann nach individuellen Wünschen angefertigt werden.

La table peut être fabriquée selon les souhaits individuels.

The table can be made according to individual wishes.

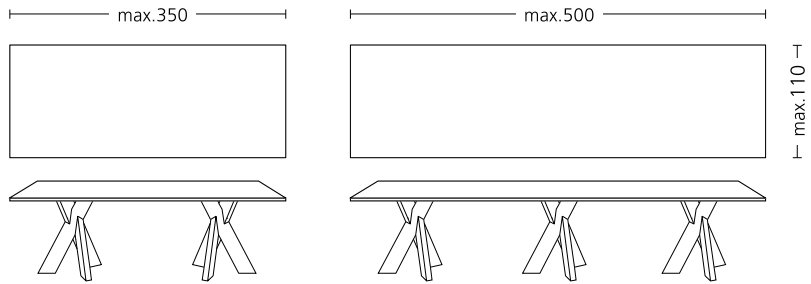
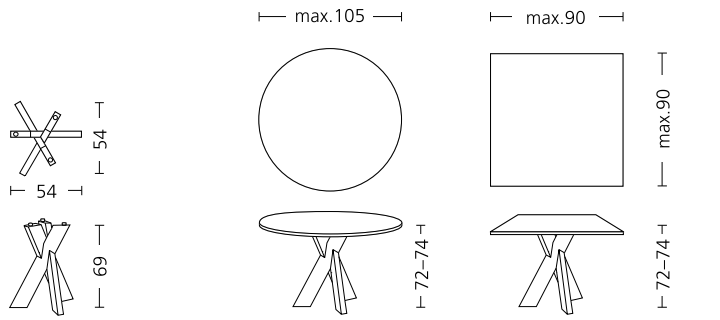

Röthlisberger
Kollektion

Sägeweg 11 · CH-3073 Gümligen
Tel. +41 31 950 21 40
kollektion@roethlisberger.ch
www.roethlisberger.ch