

Rö



Allumette
Tisch und Stuhl
Atelier Oi

Um erfolgreich Mikado zu spielen, braucht man eine ruhige Hand. Das Tisch- und Stuhlprogramm der Familie «Allumette» erinnert an das Spiel mit den dünnen Stäbchen. Die Holz-Konstruktion aus hartem Arura Vermelho, wirkt filigran und strahlt Eleganz und Ruhe aus. Fein poliertes Holz und Stuhlbezüge aus Leder sorgen für ein sinnliches Zusammenspiel, das bewegt.

Pour gagner au Mikado, il faut le plus grand calme. La série de tables et de chaises de la famille «Allumette» rappelle ce jeu avec ces fines baguettes. La structure en bois dur d'Arura Vermelho paraît très fine et inspire l'élégance et le calme. Un bois poli et un revêtement en cuir assurent un duo sensuel émouvant.

You need a quiet hand to win at a game of matchstick pick-up. The «Allumette» family table and chair set suggests that game with the matchsticks. Made of Arura Vermelho hardwood, the design appears like fretwork and emanates elegance and calm. Finely polished wood and chair coverings of leather create a sensual, animated interplay.



Arura Vermelho
Arura Vermelho
Arura Vermelho



Eiche schwarz
Chêne noir
Oak stained black



Kunstharz weiss
Résine synthétique blanc
Synthetic resin white

Weitere Ausführungen auf Anfrage
Autres exécutions sur demande
Additional materials upon request



PRECIOUS WOODS



Das naturbelassene Holz des Arura Vermelho Baumes ist unbehandelt und wird nur fein poliert.

Le bois naturel d'Arura Vermelho n'est pas traité et est juste poli.

The natural wood of the Arura Vermelho tree is untreated and just finely polished.



Allumette besticht durch seine filigrane Fachwerkskonstruktion und verbindet Eleganz mit Stabilität.

Alliant élégance et stabilité, Allumette se distingue par une construction filigrane qui rappelle les colombages.

Allumette impresses by its filigree framework structure and combines elegance and stability.



Detail wird zum Blickfang: Sitzfläche und Rückenlehne mit schwarzem Lederbezug.

Le détail qui retient l'attention: Assise et dossier en cuir noir.

Detail becomes an eye-catcher: Seat and backrest with black leather cover.

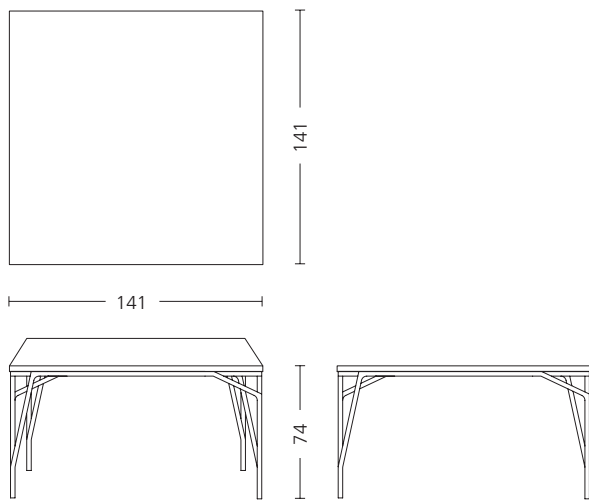
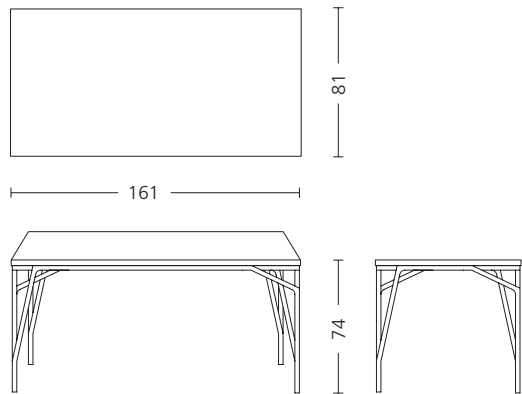
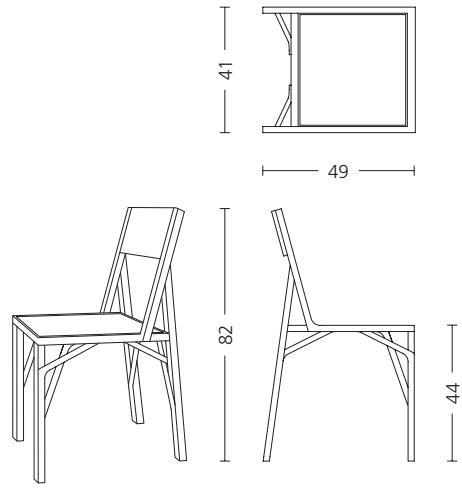
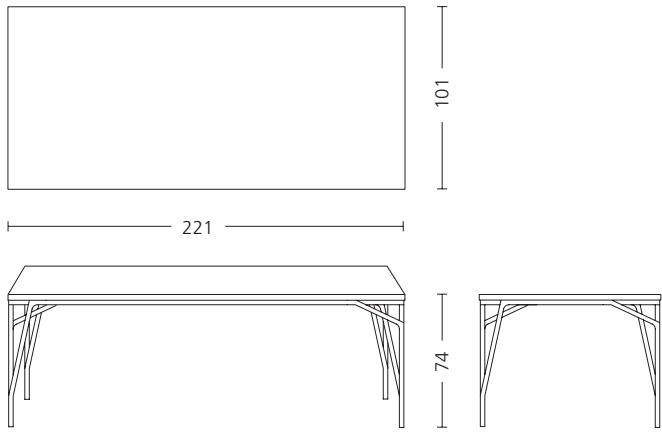

Röthlisberger
Kollektion

Sägeweg 11 · CH-3073 Gümligen
Tel. +41 31 950 21 40 · Fax +41 31 950 21 49
kollektion@roethlisberger.ch
www.roethlisberger.ch